



Gemüsewaschmaschinen Gemüsewaschmaschine für 10 kg / 40kg Gemüse pro Zyklus

Technisches Datenblatt

ARTIKEL # _____

MODELL # _____

NAME # _____

SIS # _____

AIA # _____



660033 (LV300)

Gemüsewaschmaschine mit fixem 300 Liter Becken zum waschen von 10 kg Blattgemüse oder 40 kg Knollengemüse; mit manuellem Waschzyklus

Kurzbeschreibung

Artikel Nr. _____

Hergestellt aus 304 AISI Edelstahl. Arbeitsfläche aus atoxischem Material. Doppelt abgeschrägter Wannensboden für automatische Reinigung.

Perforierter Edelstahlunterbau, einfach herausnehmbarer Filter; Überlauf und Filter aus 304 AISI Edelstahl. Höhenverstellbare Füße. Waschsystem durch Wasserwirbel; Befüllung mit Wasser erfolgt automatisch.

Fassungsvermögen des Beckens: 300l.

Zulässiges Gewicht pro Zyklus: 10kg (leichte Gemüsesorten); 40 kg (schwere Gemüsesorten). Wasch- Zyklusdauer: 2-3 min.

Hauptmerkmale

- Arbeitsbereich aus nicht toxischem, für Lebensmittel geeignetem Material.
- Doppelt abgeschrägter Wannensboden ermöglicht die automatische Reinigung des Gerätes.
- Leicht herausnehmbare gelochte Edelstahlfilter.
- Becken so geformt, dass eine effiziente Wasserumwirbelung entsteht.
- Manuelles Softaktions-Kugelventil regelt Wasserzulauf und Wasserdruck.
- Wasserzulauf über Magentventil.
- Einfache Bedienblende mit Beckenablauf-Schalter.
- Zyklusdauer: 2 - 3 Minuten.
- Auf höhenverstellbaren Edelstahlfüßen.
- IP25 Schutz gegen Wasserstrahl, Festkörper und kleines Ungeziefer (größer als 6 mm).

Konstruktion

- Konstruktion komplett aus AISI 304 rostfreiem Edelstahl
- Becken für 10 kg Blattgemüse oder 40 kg festes Gemüse je Zyklus.

Genehmigung: _____

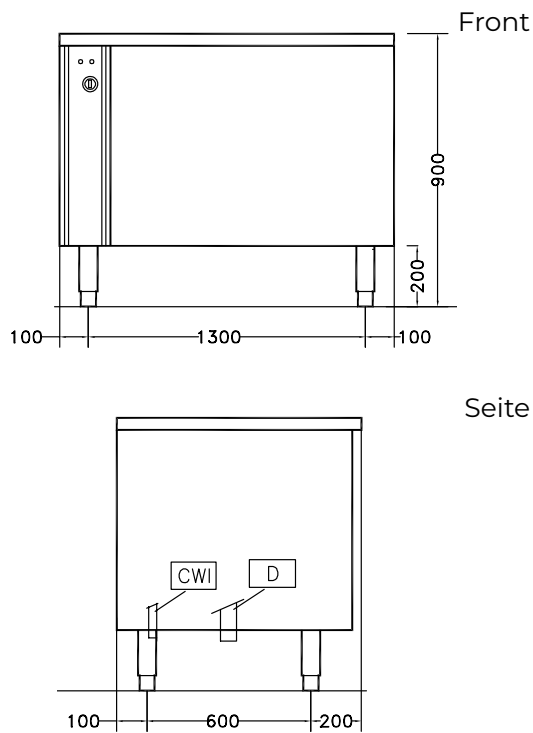

CWI = Kaltwasserzulauf

D = Ablauf

EI = Elektroanschluss

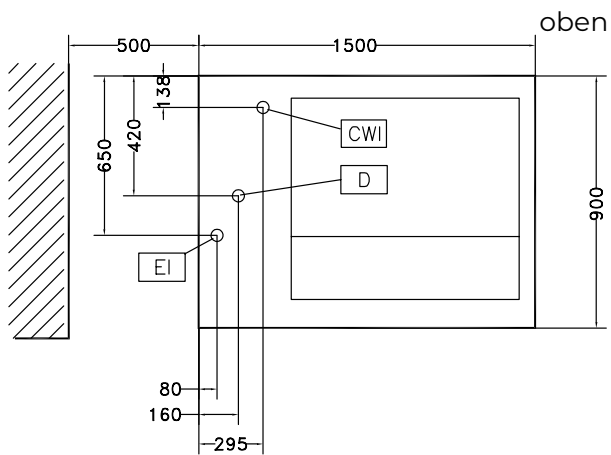

Elektrisch

Gesamt-Watt

660033 (LV300)

1.1 kW

Schlüsselinformation

Becken-Nutzhalt:

300 lt

Charge je Zyklus - Blattgemüse:

10 kg

Charge je Zyklus - Knollengemüse:

40 kg

Außenabmessungen, Länge:

1500 mm

Außenabmessungen, Tiefe:

900 mm

Außenabmessungen, Höhe:

850 mm

Versandgewicht:

196 kg